

## Stockhusquilt

Design Husqvarna Viking Sewing Studio, Sverige

Stockhusquilten är ca. 285 x 235 cm. Quilten består av 99 block, 23 x 23 cm, som är ihopsydda med 9 rader på bredden och 11 på längden.

Stockhusmönstret eller blocket är ett traditionellt favoritmönster som går lätt och snabbt att sy. Den röda rutan i mitten är enligt traditionen en symbol för elden eller hemmets hjärta i ett timmerbus eller stockbus. Tygernas färger som används i mönstret skall föreställa ljus och skuggsida på timmerstocksväggarna och bildar en ljus och en mörk diagonal halva.



### Material

Ljusa och mörka bomullstyger på minst ca 110 cm bredd:

- Tyg A: 25 cm till mittrutan
- Tyg A: 90 cm till inre ram
- Tyg B: 60 cm till remsa 2 och 3
- Tyg C: 80 cm till remsa 4 och 5
- Tyg D: 90 cm till remsa 6 och 7
- Tyg E: 115 cm till remsa 8 och 9
- Tyg F: 150 cm till remsa 10 och 11
- Tyg G: 150 cm till remsa 12 och 13
- Tyg G: 225 cm till yttre ram
- Tyg G: 90 cm till bandkantning
- Tyg H: 225 cm till block 14 och 15
- Tyg I: 225 cm till block 16 och 17
- Bakstycke: 870 cm bomullstyg
- Vadd: 285 x 235 cm
- Husbållstråd i neutral färg
- Husbållstråd som matchar de yttre remsorna 14, 15, 16 och 17
- Husbållstråd som matchar bakstycket.
- Schmetz quiltnålar (412 40 20-01)
- Säkerhetsnålar
- Husqvarna Viking linjal (412 66 17-01) eller (412 66 15-01)
- Husqvarna Viking skärmatta (412 66 13-01)
- Olfa Ergonomisk rullkniv (415 16 42-01)

1/4" (6 mm) sömsmån är inkluderad i alla mått.

Tvätta och pressa alla tyger före tillklippning och sömnad.

## TILLSKÄRNING

Skär 3,8 cm breda remsor längsmed bredden på tyget i alla tyger som ska användas till block.

Skär 99 st 3,8 x 3,8 cm stora mittrutor i tyg A.

Skär 12 st 7 cm breda remsor i tyg A till inre ramen.

Skär 12 st 17,5 cm breda i tyg G till den yttre ramen.

## BLOCKSÖMNAD

Välj "Ej elastiskt tunt" i sömnadsguiden. Använd pressarfot A och sätt i Stitch d-Card E1 med Quilt och Applikationssömmar i din Quilt Designer. Välj raksöm E101 för att få en sömsmån på 6 mm (1/4") när pressarfotens ytterkant följer tygets kant. Ändra stygnlängden till 1 1/2. Träd maskinen med en ljus hushållstråd, som inte syns igenom det ljusaste tyget, i både över och undertråd.

Lägg mittrutorna räta mot räta på tyget för remsa 2 kant i kant. Sy ihop mittrutorna med remsan. Fortsätt foga samman fyrkanter kant i kant tills du har sytt fast 99 rutor. Vik upp och pressa sömsmånerna mot mittrutorna. Illustration A.

Använd en rullkniv och en linjal till att skära rent mellan rutor. Upprepa detta för alla rutor.

Lägg det tvådelade blocket räta mot räta och kant i kant med remsan (3). Sy ihop. Skär rent mellan de nu tredelade blocken. Upprepa för alla block. Pressa alltid alla sömsmånerna mot mitten av blocket. Illustration B.

Fortsätt sy ihop blocken på det här sättet tills du har använt alla remsorna och har 99 färdiga block. Var noggrann med att alla ljusa och mörka remsor hamnar på varsin halva av blocket (se illustration). Illustration C, D, E.

## SY IHOP BLOCKEN

Kontrollera att alla 99 blocken är lika stora. Placera blocken så att ljusa och mörka diagonala linjer bildas som illustrationen visar. Sy ihop blocken, räta mot räta, till 9 rader med 11 block i varje. Pressa isär sömsmånerna.

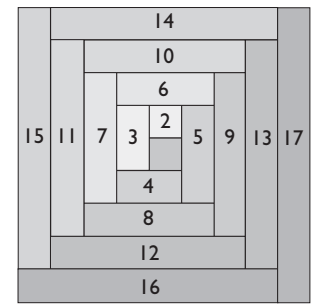

Diagram

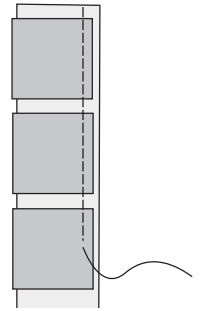

Illustration A.

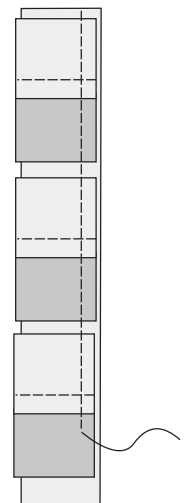

Illustration B.

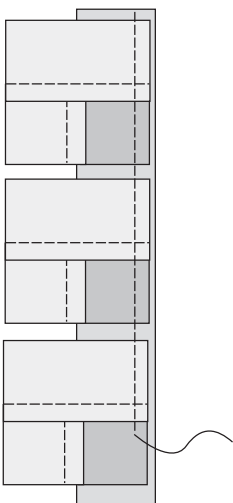

Illustration C.

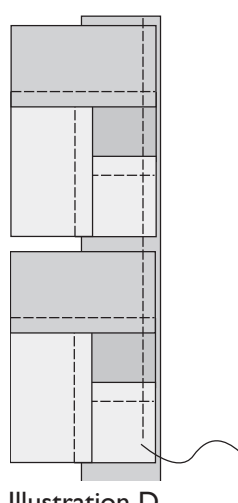

Illustration D.

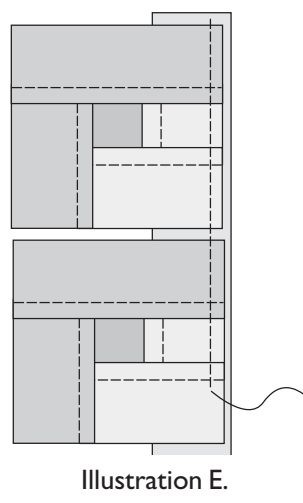

Illustration E.

Sy ihop raderna och pressa isär sömsmånerna. Illustration F.

Mät längden och bredden på quilten för att bestämma längden på ramen.

### INRE RAM

Skarva ihop en remsa till varje sida av quilten till inre ramen. Läg remсорna med rätsidorna mot varandra i 90° vinkel och sy ihop på skrådden för att slippa tjocka sömmar. Pressa isär sömsmånerna och klipp bort överflödigt sömsmån. Två av remсорna måste vara 20 cm längre än vad quilten är lång och de andra två remсорna måste vara 20 cm längre än vad quilten är bred.

Sy fast remсорna räta mot räta på quilten, men lämna 10 cm på varje sida vid alla fyra hörnen. Pressa alla sömsmån mot mitten av quilten.

Gör diagonala hörn genom att vika den utskjutande remsan diagonalt mot avigsidan och fingerpressa. Sy på avigsidan i vikinjen från ytterkanten mot det inre hörnet. Klipp bort överflödigt sömsmån. Illustration G, H.

### YTTRE RAM

Sy den yttre ramen på samma sätt som den inre men börja sy 20 cm in på remsan den här gången. Två remсор måste minst vara 40 cm längre än quiltens längd och de andra två måste vara 40 cm längre än vad quiltens bredd.

### QUILTNING

Sy ihop tyget till quiltens baksida så att det blir minst lika stort som quilten. Placera bakstycket på en plan yta med avigsidan vänd uppåt. Lagg vadden på bakstycket och sedan quilten ovanpå med rätsidan vänd uppåt. Nåla ihop lagren med två säkerhetsnålar i varje stockhusruta.

Använd pressarfot A eller Applikationsfoten (extra tillbehör). Välj söm A102 på Stitch d-Card A1. Träd övertråden med en matchande hushållstråd till de mörka yttre blocken på quiltens framsida, och träd undertråden med en hushållstråd som matchar bakstycket. Sy en söm i "diket" mellan de mörka blocken genom alla lagren (se illustration). Sensor systemet gör att alla lagren matas jämnt. Välj nålstopppläge ner för att utnyttja pressarfotens vändläge i hörnen. Sensor systemet känner av rätt vändlägeshöjd för pressarfoten.

När du är klar med quiltningen runt de mörka partierna av blocken, byt till en hushållstråd som matchar de ljusa partierna i blocken. Quilta på samma sätt runt de ljusa partierna av blocken som på de mörka. Illustration I.

Sy igenom alla lagren runt quilten och runt den inre ramen.

Ta bort säkerhetsnålarna. Jämna till alla sömsmån.

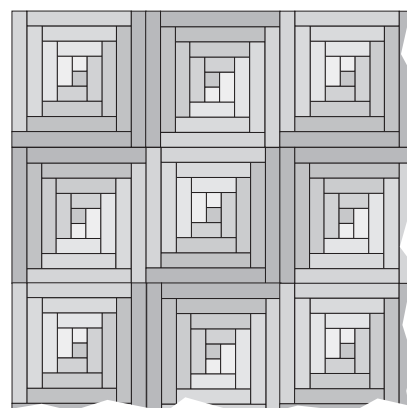

Illustration F.

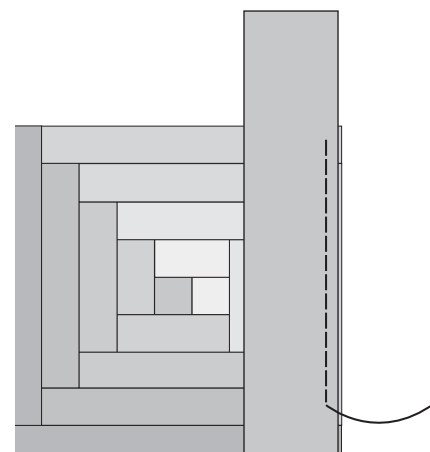

Illustration G.

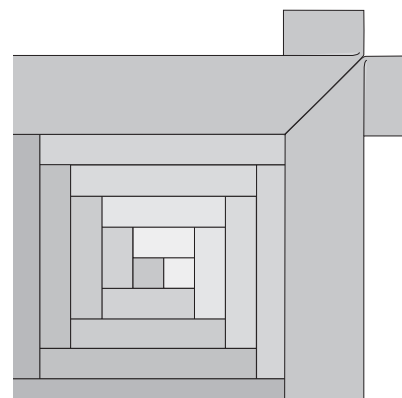

Illustration H.

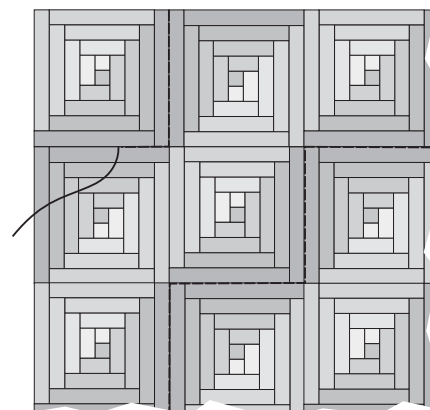

Illustration I.

## BANDKANTNING

Träd maskinen i både över och undertråd med en hushållstråd som matchar tyget till bandkanten.

Skär 6 cm breda remsor i tyg G, och sy ihop dem så att de räcker runt hela quilten. Det kommer att behövas ca. 10,6 m. Sy ihop remsorna på skrådden, som tidigare, för att slippa tjocka sömsmånar. Lägg remsorna med rätsidorna mot varandra med en 90° vinkel och sy ihop på diagonalen. Illustration J.

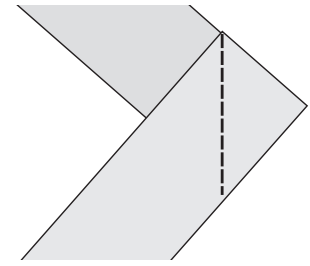

Illustration J.

Klipp ner sömsmånerna till 1 cm och pressa isär dem. Illustration K.

Sy resterande remsor på samma sätt. Vik remsorna dubbelt på längden aviga mot aviga och pressa.

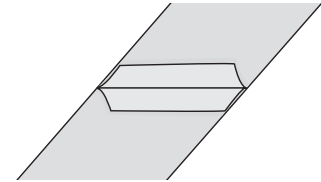

Illustration K.

Lägg kantbandet på quiltens baksida längsmed den nedre kanten av quilten. Tryck på nålstopp ner. Börja sy 5 cm in på kantbandet och stanna när du har 6 mm kvar till det första hörnet. När du stannar med nålen nere i tyget känner Sensor systemets vändläge av vilken lyfthöjd som passar till dina tyglager. Vänd mot hörnet, och sy på diagonalen ut i hörnet. Illustration L.

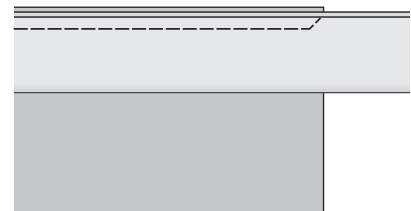

Illustration L.

Vik kantbandet tvärsöver den diagonala sömmen och sedan tillbaka så att remsan hamnar längsmed med quilten högra kant. Illustration M.

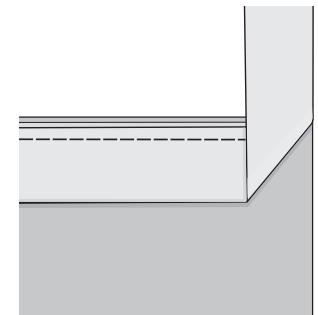

Illustration M

Börja sy igen 6 mm ifrån hörnet. Sy på detta sätt runt hela quilten. Illustration N.

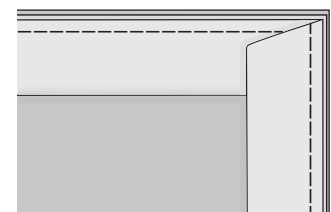

Illustration N.

För att sy en diagonal skarv där två bandkanter möts, vik kantbanden diagonalt där de möts och pressa. Illustration O.

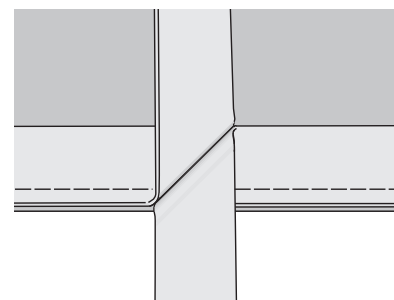

Illustration O.

Nåla ihop skarven längsmed viklinjen och sy. Var försiktig så att du inte syr i quilten när skarvsömmen sys. Klipp bort överflödigt kantband. Illustration P.

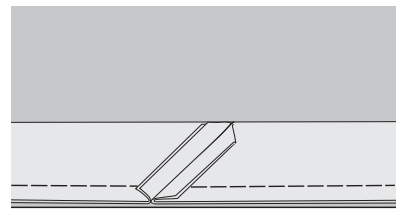

Illustration P

Vik över kantbanden mot rätsidan och nåla. Vik in tyget i hörnen så att det blir diagonala hörn. Använd pressarfot A och söm A102 eller Kantstickningsfot (extra tillbehör) och söm A103 och sy fast kantbandet från quiltens rätsida.

Märk quilten med ditt namn, datum och annan information.  
Illustration Q.

Använd de programmerbara bokstäverna och siffrorna på stitch d-Card O1 (se i instruktionsboken).

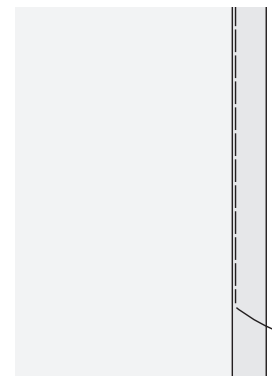

Illustration Q.



 **Husqvarna**

**VIKING**