

Camicietta

Trasforma una semplice camicia da uomo in una camicietta alla moda! Abbiamo tolto il colletto e dato una forma nuova allo scollo, realizzato nervature attorno alla vita e alle maniche e sostituito i bottoni. Facile!



Sewing Supplies

- Macchina per cucire Emma Husqvarna Viking
- Una camicia da uomo
- Filo per cucire bianco
- 12 bottoni perlati
- Sbieco per lo scollo
- Penna per pittogrammi

CONFEZIONE

Indossa la camicia e metti degli spilli proprio sotto il seno sul davanti per segnare l'inizio delle nervature. Con la penna per pittogrammi traccia due linee che indicano i punti di partenza delle nervature tutto intorno alla camicia, come illustrato. Inizia dal davanti e traccia una linea sotto il seno. Le nervature saranno più corte sotto le maniche (sulla nostra camicietta le nervature sotto le maniche sono lunghe 11 cm). È più facile se hai un manichino o se qualcuno ti aiuta mentre tu la indossi.

Traccia delle linee verticali con una penna per pittogrammi a distanza di 2 cm l'una dall'altra tutto attorno alla camicia iniziando dal davanti e continuando dietro. La misura della vita sarà più corta di 6 mm per ogni nervatura realizzata, quindi è meglio calcolare la larghezza finale prima di iniziare la cucitura delle nervature, per evitare che alla fine la camicetta sia troppo stretta. Se così fosse, scuci le nervature e traccia delle linee nuove più distanziate tra loro.

Figura A

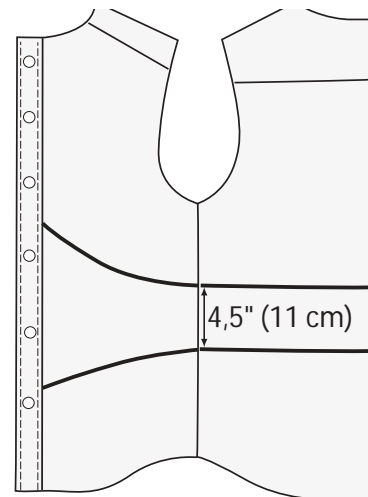

Illustration A

Inserisci il piedino A. Seleziona il punto dritto con l'ago in posizione destra. Piega la camicia sui segni tracciati e cuci nervature larghe 3 mm lungo ogni linea. Cuci con il bordo del piedino in linea con il tessuto, per ottenere una nervatura perfetta di 3 mm. Lavora dal davanti al dietro. Cuci come se stessi eseguendo le pinces, cioè inizia e finisci con piccoli punti di fermatura. Stira attentamente le nervature rivolte verso il davanti.

Con il taglia-sole scuci il colletto. Piega e appunta lo scollo formandolo a V. Stira. Taglia il tessuto che eccede a 6 mm dalla linea di piegatura per avere il margine di cucitura.

Piega il margine superiore del bordo di 6 mm verso il rovescio. Seleziona il punto dritto con l'ago in posizione centrale. Appunta lo sbieco allo scollo, con i dritti contro. Cuci e rivolta lo sbieco verso il rovescio. Con il margine del piedino in linea con lo scollo, esegui un'impuntura tutto intorno allo scollo.

Figura B

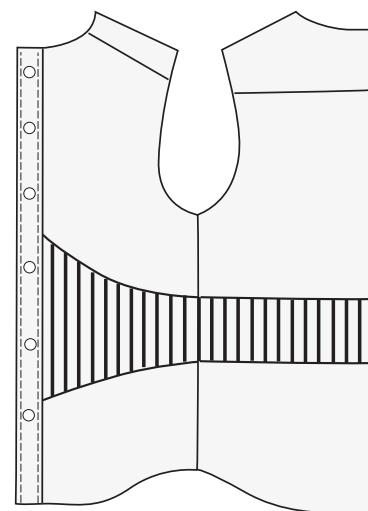

Illustration B

Accorcia la camicia tagliandola nella lunghezza che ti serve e piega l'orlo. Piega l'orlo due volte di 6 mm e cuci. Ora, crea delle asole extra tra quelle già esistenti. Noi abbiamo cucito due asole orizzontali in cima e le altre in verticale. Sostituisci i bottoni con quelli perlati.

Indossa la camicetta e traccia le linee della stessa lunghezza per le nervature delle maniche, distanti tra loro come quelle che hai realizzato sulla parte del corpo. Cuci le nervature allo stesso modo.

Figura C

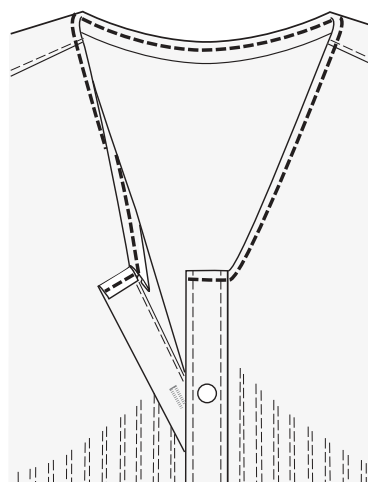

Illustration C



Husqvarna

VIKING