

## Porte-bouquet quilté Séminole

Création de Bonnie Colonna, Etats-Unis

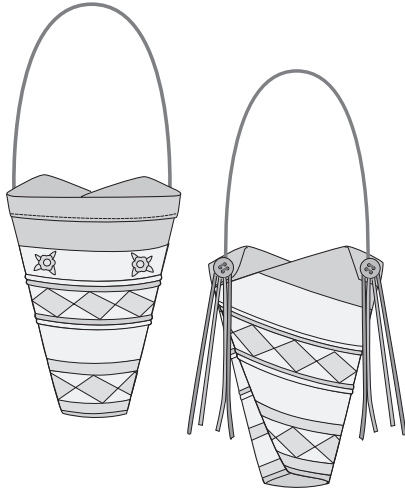

Dimensions finies : 45 x 45 cm



### Fournitures

- 70 cm de tissu de coton pour quilting n°1 (jaune/rouge avec motif de fleurs)
- 11,5 cm de tissu de coton pour quilting n°2 (beige avec motif)
- 23 cm de tissu de coton pour quilting n°3 (beige avec motif)
- 11,5 cm de tissu de coton pour quilting n°4 (jaune)
- Pièce de molleton de 40 x 51 cm
- 2,76 m de fils/ganse/cordon à vriller pour la suspension
- Ruban de 2,76 m de long et de 3 mm de large pour les nœuds ou bandelettes de côté
- Fil à broder Sulky n° 40 aux couleurs assorties
- 2 boutons de 2,5 cm
- 2,30 m de ganse en coton de 6 mm de large
- 23 cm de Velcro
- Entoilage détachable Tear Away
- Pied ganseur à passepoil simple (412 62 70-45)
- Pied ganseur à passepoil double (412 62 71-45)
- Carte/disquette/d-Card de broderie Husqvarna Viking n°28, Tyrolean
- Logiciel de Composition Husqvarna Viking System 5

En option :

- Règle à découper Shape Cut Plus de Husqvarna Viking (412 66 10-01)

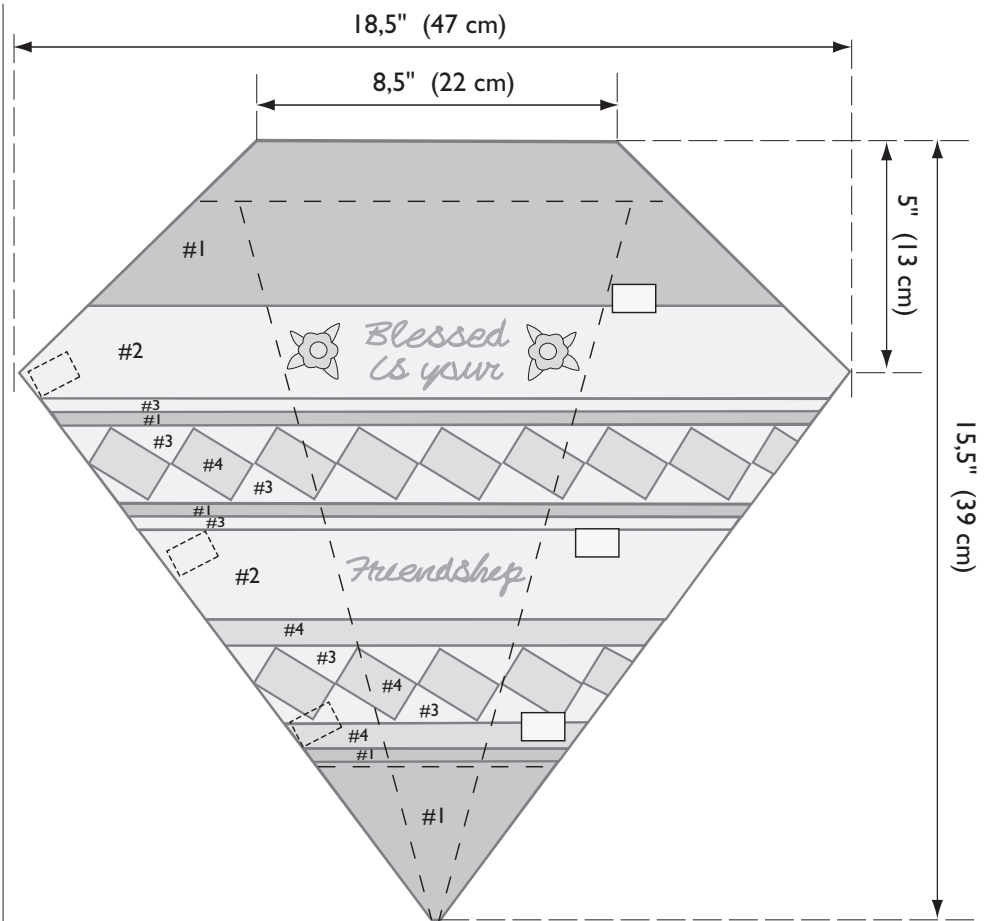

6 mm de rentré inclus dans toutes les dimensions indiquées.

### DECOUPE

#### Découpe dans le n° 1 (jaune/rouge avec motif floraux) :

- 2 bandes de 11 x 51 cm
- 3 bandes de 4,5 x 51 cm pour la ganse.

#### Découpe dans le n° 2 (beige avec motif) :

- 2 bandes de 5,5 x 51 cm

#### Découpe dans le n° 3 (beige avec motif) :

- 2 bandes de 4,5 x 51 cm pour la ganse
- 2 bandes de 5,5 x 114,5 cm pour les pièces Séminole.

#### Découpe dans le n° 4 (jaune) :

- 1 bande de 4,5 x 114,5 cm pour les pièces Séminole
- 2 bandes de 2,5 x 51 cm

5 pièces de ganse en coton (51 cm).

### COUTURE

#### BANDE A EMPIECMENTS SÉMINOLE

Pour faire la bande Séminole : Assemblez les bandes de 5,5 cm de tissu n°3, de 4,5 cm de tissu n°4 et de 5,5 cm de tissu n°3 dans le sens de la longueur avec un point droit et un rentré de 6 mm. Utilisez le pied Patchwork pour un rentré de 6 mm ou le pied A et le point E01 (sur la Designer I).

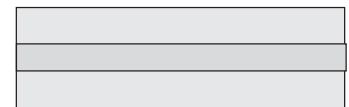

Repassez tous les rentrés dans la même direction. Utilisez la Règle à découper Shape Cut Plus Husqvarna Viking Shape Cut Plus (1,20 cm) pour découper rapidement la bande Séminole en pièces de 4 cm. Alignez les pièces de 4 cm, toutes sur l'endroit, en les décalant d'un bloc et assemblez-les au dos.

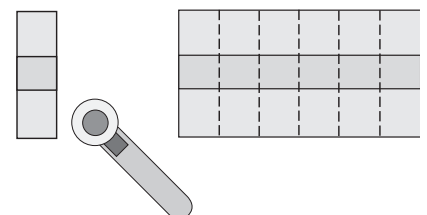

Retournez les pièces bout à bout pour que les rentrés aillent dans la direction opposée.

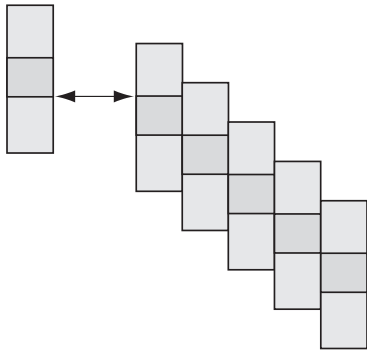

De cette manière, vous pouvez arrêter les coutures et coudre avec plus de précision. Pour accélérer l'assemblage, assemblez toutes les pièces, puis ouvrez au fer toutes les coutures lorsque la couture est terminée.

Tracez les traits pour la coupe avec votre Stylo pictogramme. Enlevez les bords dentelés avec le cutter circulaire. Vos bandes de patchwork doivent mesurer 4 cm de large et 51 cm de long pour la bande Séminole supérieure, tout comme pour la bande inférieure. Vous devez assembler tous les segments de 4 cm pour en avoir suffisamment pour les bandes Seminole supérieure et inférieure.

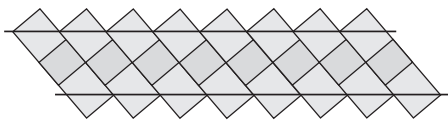

Sélectionnez le point droit, position de l'aiguille au centre. Installez le pied ganseur à passepoil simple du Kit de Décoration Intérieure pour réaliser une ganse à partir des bandes de tissus n°1 et n°3 de 4,5 cm. Utilisez le pied ganseur à passepoil double pour assembler la ganse n°1 et n°3. Posez le n°3 au-dessus du n°1, gardez l'aiguille en position centrale et piquez entre les ganses en prenant le bord de la ganse droite et en cousant à travers toutes les épaisseurs. Utilisez dans l'aiguille un fil de rayonne assorti au tissu n°3.

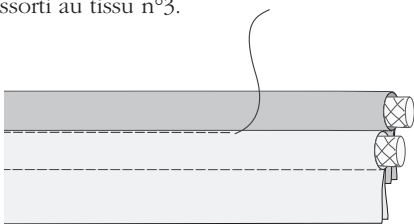

Posez l'envers des bandes de ganse doubles sur l'endroit d'une des bandes patchwork Seminole le long des deux côtés droits. Utilisez le pied ganseur à passepoil simple pour assembler la ganse au patchwork Séminole. Faites passer la ganse de tissu n°3 dans la gorge et piquez au-dessus du point de ganse précédent, en prenant juste la bande Séminole en dessous.

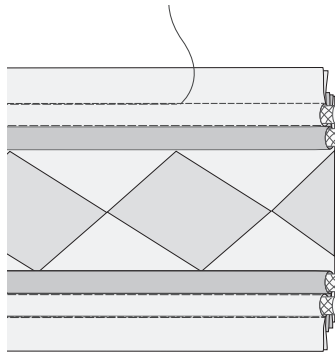

Commencez à assembler les bandes en partant du haut du porte-bouquet (voir le schéma). Assemblez la bande de 11 cm de tissu n°1 à la bande de 5,5 cm de tissu n°2 endroit contre endroit à l'aide du pied Patchwork.

Pliez le bord brut du n°2 de 6 mm sur l'envers. Posez cette bande envers vers le bas sur l'endroit de la ganse fixée sur la bande Séminole. Le repli de dessous de 6 mm doit juste buter contre le bord extérieur de la ganse. Utilisez le pied E de fermeture à glissière et la position de l'aiguille à gauche pour piquer la bande n°1/n°2 à la bande Séminole à double ganse. Placez l'entoilage détachable au-dessous. Piquez avec un fil de rayonne dans l'aiguille, en utilisant un point à l'ancienne, (D06 sur la Designer I), longueur 4,5 et largeur 3,0. Recommencez cette opération avec l'autre bande de tissu n°2 de 5,5 cm le long de l'autre côté de la bande Séminole.

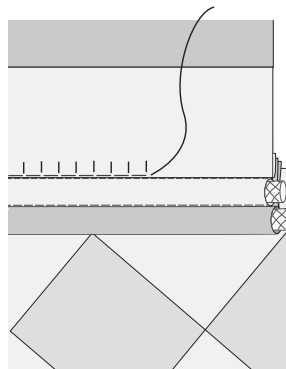

A l'aide du pied Patchwork, assemblez les bandes de 2,5 cm du tissu n°4 à l'un des bords de la bande de patchwork Séminole. Puis assemblez cette bande au bord du fond du n°2, endroit contre endroit.

Fixez une ganse à passepoil simple du tissu n°1 au fond de la deuxième bande Séminole. Utilisez la même méthode que celle décrite ci-dessus (repliez sur 6 mm le bord du fond de la bande de 2,5 cm du tissu n°4, mettez la bande bout à bout avec la ganse à passepoil simple et piquez avec un point de quilting, D06 sur la Designer I, etc.). Cette ganse est la ligne de pliure pour le fond du porte-bouquet et vous aide à former le fond du porte-bouquet. Lorsque vous piquez la ganse à la deuxième bande Séminole, posez la dernière pièce de 11 cm dans le tissu n°1 en dessous pour tout fixer en une seule fois.

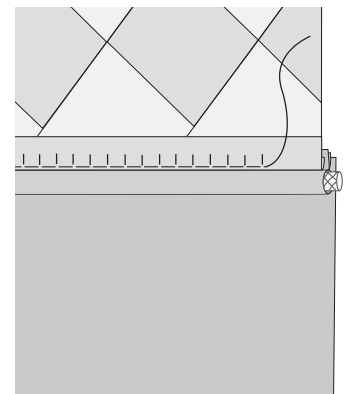

Découpez le panneau patchwork terminé à partir du patron du porte-bouquet. Reportez-vous au schéma pour la taille et les dimensions. Découpez une pièce de doublure (dans le même tissu que le n°1) et une de molleton de ces dimensions et de cette forme.

Empilez le panneau patchwork et la doublure endroit contre endroit avec la pièce de molleton dessous et piquez tout autour du bord extérieur de la forme du porte-bouquet avec un rentré de 6 mm. Laissez une ouverture de 10 cm pour pouvoir retourner. Retournez le porte-bouquet sur l'endroit. Retournez les bords bruts de l'ouverture vers l'intérieur. Installez le pied-de-biche D. Sélectionnez le point droit, position de l'aiguille à gauche et fermez l'ouverture en surpiquant.

Sélectionner un point de quilting, (nous avons choisi E3 sur la Designer I) pour quilting et décorer le porte-bouquet.

Le message «Blessed is your Friendship» a été composé à l'aide de la police *Brush*, taille 13 mm dans la partie Lettres du logiciel de Composition Pro. Imprimez le message de votre choix. Tracez-le avec le crayon pour gabarits sur le gabarit en plastique 100 x 100. Positionnez avec soin la broderie à partir du centre du porte-bouquet, le long des bandes de 5,5 cm du tissu n°2. Placez l'entoilage détachable dans le cercle à broder 100 x 100. Appuyez sur le bouton Fix puis Start pour bâtir le porte-bouquet dans le cercle à broder. Le bâti vous permet tout en bloquant l'ouvrage dans le cercle à broder de vérifier le positionnement de votre broderie. Une fleur isolée de la disquette 28 a été également ajoutée dans la composition sur les deux côtés du texte.

Coupez des pattes de Velcro et piquez-les à la machine aux endroits indiqués sur le schéma. Pliez d'abord le bouquet à la forme appropriée pour vérifier à nouveau que l'emplacement des pattes de Velcro est correct. Piquez le côté doux du Velcro sur l'endroit du bouquet et le Velcro correspondant sur l'envers ou la doublure.

Vrillez ou galonnez vos ganses de suspension.

Retirez le pied-de-biche et abaissez les griffes d'entraînement. Sélectionnez la couture de boutons. Repliez vers le bas une manchette de 2,5 cm en haut du porte-bouquet, piquez à la machine des boutons de 2,5 cm de chaque côté de la manchette.

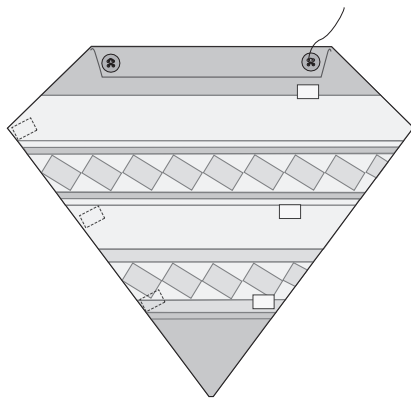

Pliez et attachez avec le Velcro le porte-bouquet pour former un cône. Enroulez votre ganse vrillée autour des boutons. Coupez des bandelettes de ruban et glissez-les derrière les boutons.

Suspendez le porte-bouquet contre un mur pour y présenter vos fleurs.

Autres idées : Vous pouvez aussi réaliser ce porte-bouquet en tissu dans des tissus de fête avec des messages comme Joyeux Noël, Joyeuse Saint Valentin, etc., et le personnaliser sur le devant avec des broderies, ou bien faire le porte-bouquet dans une seule étoffe et centrer une grande broderie sur le devant. Appliquez au fer du vinyle thermofusible sur l'envers pour rendre votre porte-bouquet étanche pour des fleurs fraîches.