



## Sac week-end



### **Fournitures**

- Machine à coudre Husqvarna Viking
- 80 cm (7/8 yd) de vinyle d'ameublement doublé de tissu de 130 cm (52") de largeur
- Chutes de cuir et similicuir dans différentes couleurs pour les fleurs
- 90 cm (1 yd) de cordon de 6 mm (1/4")
- 50 cm (20") de glissière en deux morceaux
- 2 boutons-pression
- Fil à coudre
- Fil à coudre épais (fil pour surpiqûres)
- Fil à broder n° 30 pour les fleurs
- Aiguille jean
- Semelles anti-adhésives plates (412 34 66-45)
- Pied anti-adhésif H (411 85 30-45)
- Pied piquetis
- Ruban adhésif

1,5 cm (5/8") de rentré est inclus dans toutes les mesures. Nous avons découpé le sac avec le tissu d'ameublement comme côté extérieur et les poignées avec le vinyle à l'extérieur.

### **DÉCOUPE**

- 2 pièces de 33 x 48 cm (13" x 19") pour le devant et le dos
- 1 pièce de 28 x 91 cm (11" x 36") pour le fond et les côtés
- 2 pièces de 4 x 97 cm (1 3/4" x 38 1/4") pour les poignées
- 1 pièce de 22 x 24 cm (8 1/2" x 9 1/2") pour la poche extérieure
- 1 pièce de 18 x 19 cm (7" x 7 1/2") pour la poche intérieure
- 1 pièce de 44 x 54 cm (17 3/8" x 21 1/4") pour la plaque de fond
- 1 pièce de 3,5 x 9 cm (1 3/8" x 3 1/2") pour le support glissière
- Carton de 25 x 42 cm (10" x 16 5/8") pour la plaque de fond.

## CONSEIL POUR COUDRE DANS DES TISSUS ÉPAIS

Si votre machine à coudre Husqvarna Viking est dotée d'un Guide de couture, sélectionnez Tissé épais ou Non extensible épais pour les types de tissu épais ou Vinyle/Cuir lorsque vous piquez dans du plastique, vinyle, similicuir ou du vrai cuir. Appuyez sur Couture ou Assemblage. Enfilez avec un fil plus épais comme fil supérieur et du fil à coudre normal comme fil de canette. Utilisez une aiguille jean ou une aiguille pour surpiqûres avec un chas plus large lorsque vous employez du fil pour surpiqûres qui est plus épais que le fil à coudre normal. Sur d'autres machines à coudre, sélectionnez point droit, longueur de point 3,5 pour surpiqûres et 3,0 pour coutures standard.

## COUTURE

### POCHE EXTÉRIURE

Utilisez le gabarit en forme de fleur et découpez des fleurs de différentes formes dans du cuir et du similicuir. Installez le pied piquetis. Utilisez du fil à broder comme fil supérieur et du fil à coudre comme fil de canette. Abaissez les griffes d'entraînement. Réglez votre machine à coudre en piqué libre. Sélectionnez V1 sur les machines Designer, sur d'autres modèles point droit. Positionnez les fleurs sur la poche. Maintenez en place avec une goutte de colle. Placez certaines d'entre elles en double et fixez-les avec des points en piqué libre.

Illustration A.

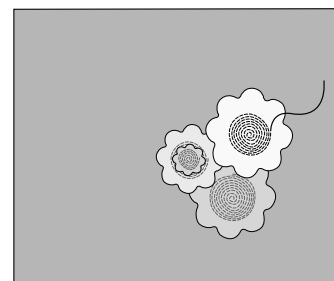

Illustration A.

Installez le pied anti-adhésif. Réenfilez avec du fil pour surpiqûres comme fil supérieur.

Sélectionnez point droit, longueur 3,5, avec position d'aiguille au centre. Pliez les rentrés de la poche extérieure, la poche intérieure, les côtés courts de la pièce latérale et sur un des côtés longs du devant et du dos. Surpiquez l'extérieur (côté tissu). Illustration B.

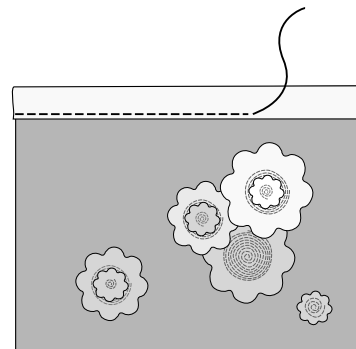

Illustration B.

Coupez le cordon en deux pour confectionner les poignées. Pliez les pièces de 4 x 97 cm (1 3/4" x 38 1/4") en deux sur la longueur avec le cordon à l'intérieur. Piquez une couture de 45 cm (18") au centre pour coincer le cordon à l'intérieur. Illustration C.

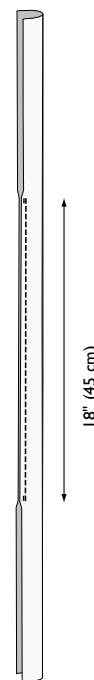

Illustration C.

Fixez à l'adhésif, puis piquez la poignée à la pièce de devant avec la poche au milieu comme illustré. Répétez à l'identique pour la pièce du dos (mais sans la poche). Illustration D.

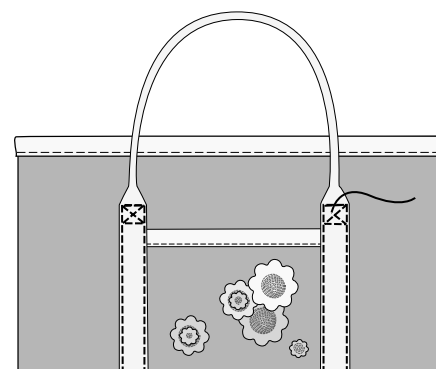

Illustration D.

Réenfilez avec du fil à coudre assorti au tissu comme fil de canette. Surpiquez la poche intérieure entre les points des poignées.

Pour confectionner le fond du sac, utilisez du fil à coudre assorti au tissu comme fil supérieur et fil de canette. Pliez les côtés courts de la pièce fond/côté latéral de 21,5 cm (8 1/4"), avec les côtés en cuir l'un contre l'autre. Surpiquez à 1–2 mm du bord plié (voir illustration E).

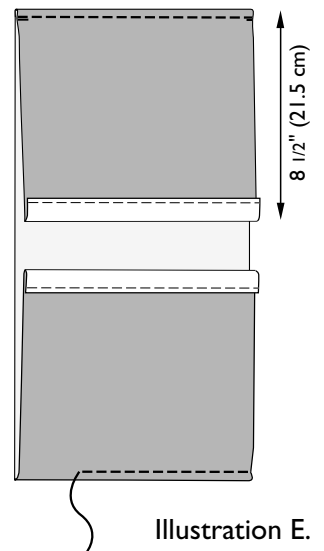

Illustration E.

Placez la pièce fond/côté latéral contre le devant et le dos, avec les côtés en tissu l'un contre l'autre. Piquez le fond mais laissez 1,5 cm (5/8") non cousu sur les côtés. Coupez le coin à la ligne de couture. Piquez le long des côtés. Retournez le sac sur l'endroit et sortez les coins. Illustration F.

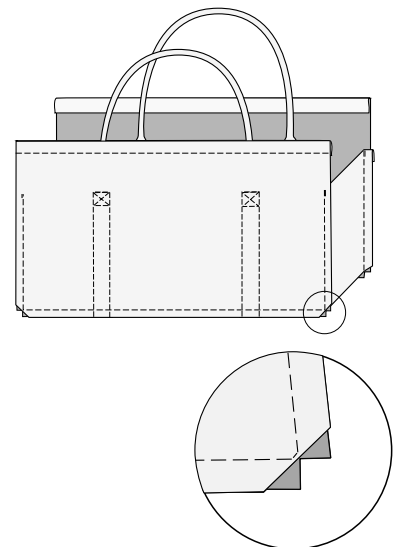

Illustration F.

Pour coudre la glissière, réenfilez avec du fil à coudre de couleur assortie comme fil supérieur et fil de canette. Sélectionnez point droit avec position aiguille droite. Placez la glissière sous le bord plié et piquez en laissant le bord du pied-de-biche suivre le bord plié du tissu. Pliez le rentré autour du début de la glissière comme illustré. Illustration G.

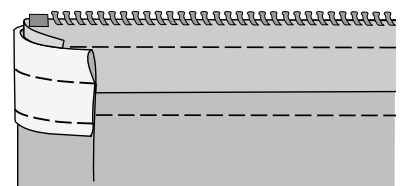

Illustration G.

Pliez la pièce de 3,5 x 9 cm (1 3/8" x 3 1/2") autour de l'extrémité de la glissière et surpiquez en position. Illustration H.

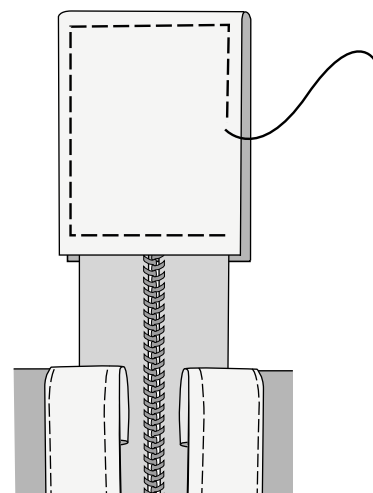
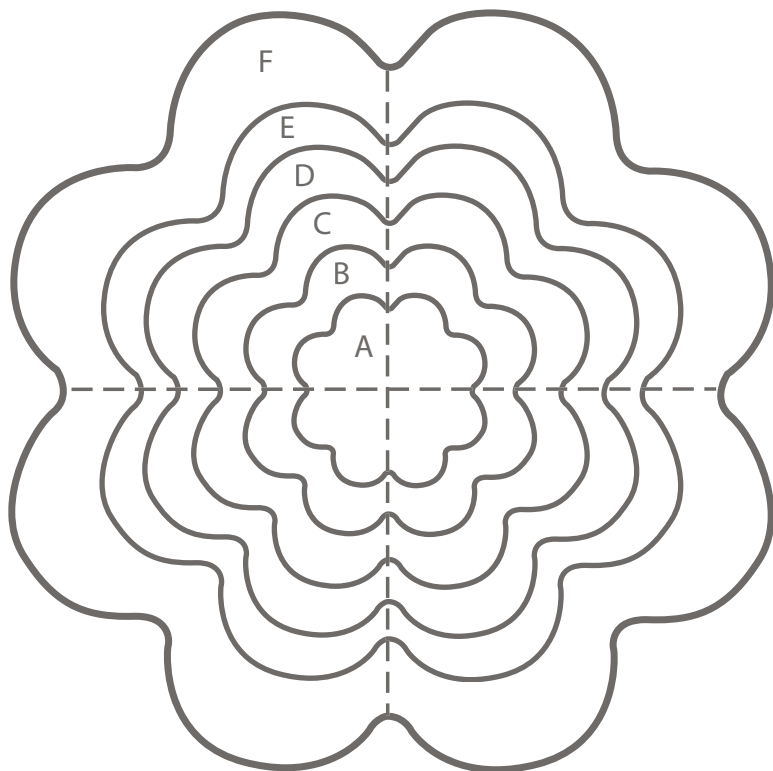

Illustration H.

Fixez les boutons-pression sur les côtés pour maintenir ensemble les pièces latérales lorsque le sac est fermé. Illustration I.

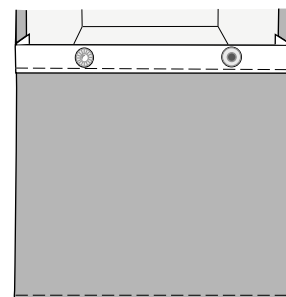

Illustration I.

Pliez la plaque du fond en deux et piquez le côté long. Piquez un des côtés courts. Insérez le carton et surpiquez l'autre côté. Illustration J.

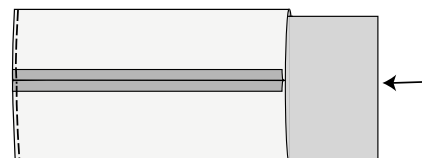

Illustration J.

Réenfilez avec une couleur assortie comme fil supérieur et fil de canette. Piquez le rentré de la pièce fond/côté latéral. Illustration K.

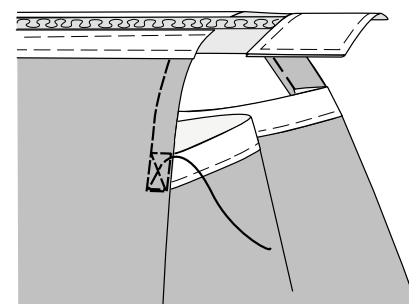

Illustration K.



 **Husqvarna**

**VIKING**