

Designer I Update 1.2



Coupe-fil

Appuyez sur le bouton et la Designer I coupe le fil supérieur et le fil de canette, soulève le pied-de-biche et l'aiguille en position haute et active la fonction FIX. Pour couper le fil à la fin d'un point, appuyez sur " Couper " lorsque la machine est en marche. Le bouton " STOP " clignotera pour vous indiquer que le fil sera coupé.

Points de boutonniers

Pour accéder aux points de boutonniers, sélectionnez le menu B. Il existe 15 styles de boutonniers différents. Le point 13 est utilisé pour coudre des boutons, les 17-19 servent à coudre des œillets. La roulette rouge à gauche du pied-de-biche indique le pied Senseur pour boutonniers. Pour la boutonnière B6, la Designer I recommande le pied-de-biche C. Pour les boutonniers B14 à B15, il est conseillé d'utiliser le pied-de-biche A. Lorsque vous utilisez le pied-de-biche A ou C, le symbole du bouton d'inversion est visible sur l'écran. Cette touche vous indique que vous devez appuyer sur la touche marche arrière une fois la longueur de boutonnière désirée obtenue. La flèche rouge à côté de la boutonnière indique la direction de la couture.

B7 Boutonnière moyennement renforcée décoratif pour le lainage moyen

B9 Boutonnière à l'ancienne pour un effet «fait main» sur les tissus fins et délicats.

B13 Boutonnière décoratif mode pour la plupart des épaisseurs de tissu.

B19 Oeillet ovale de goutte pour lacets, ornements.

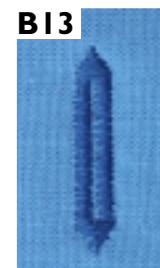
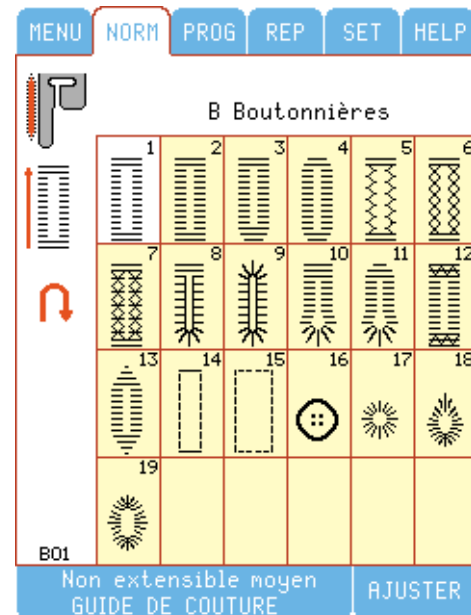
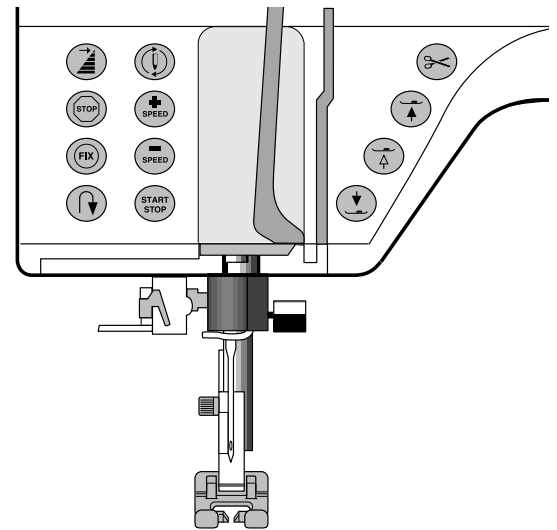

Points Omnimation

Pour accéder aux points Omnimation, sélectionnez le Menu K du Menu principal.

Il existe 20 points Omnimation différents.

Il est possible de combiner ces points les uns avec les autres en un nombre illimité de séquences.

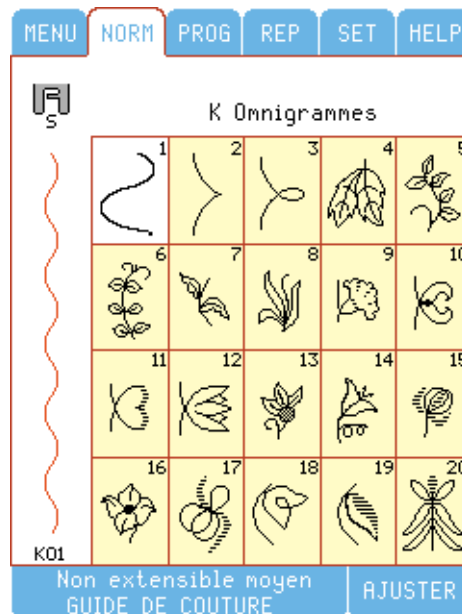

@-sign

MENU O, P, R.



Fix

La touche **Auto** active automatiquement la fonction FIX lors de la sélection du point et lorsque le fil est coupé. Appuyez sur **Manu** pour désactiver la fonction "FIX" automatique.

Pied-de-biche Q " Sensor "

Appuyez sur **On** pour activer le pied-de-biche Q " Sensor " en option.

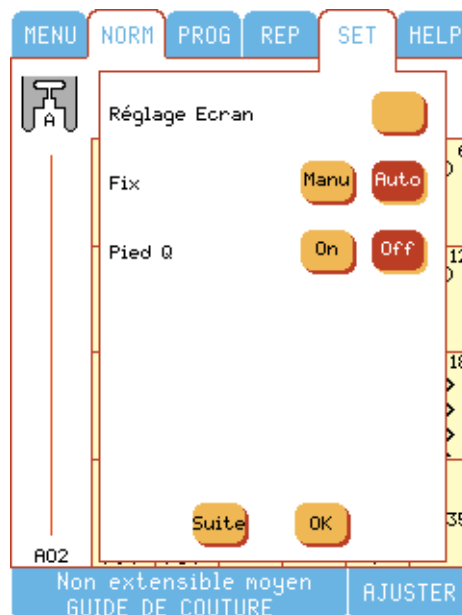

Régler tout un programme de points

Appuyez sur le bouton **AJUSTER** en mode **REP** pour modifier la longueur et la largeur de points et inverser l'image. Pour la programmation des points de bourdon **uniquement**, vous pouvez également en modifier l'élongation.

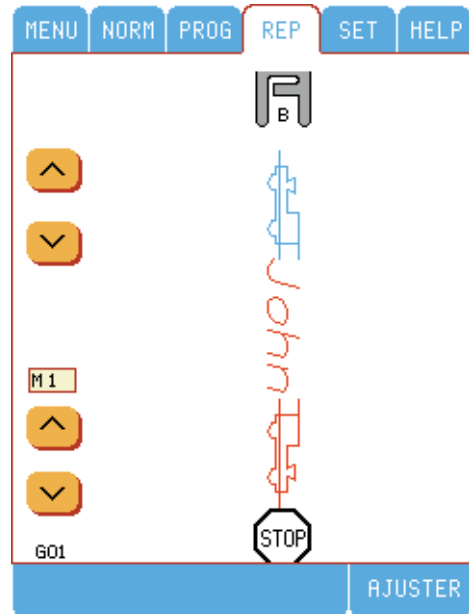

Taille du cercle à broder



Sélectionnez le cercle à broder standard. Vous pouvez sélectionner une autre taille de cercle avec les touches oranges. Les touches grises ne sont pas activées car le motif serait trop grand pour le cercle. Choisir la taille du cercle à broder avant d'installer le cercle sur le bras de broderie. Veillez à ce que la taille de cercle sélectionnée soit affichée à l'écran. Un capteur situé dans le bras de broderie contrôle la taille du cercle pour vous éviter de faire des erreurs. Le "mini cercle" 40 x 40 et le "Mega Cercle" 360 x 150 sont des accessoires en option.

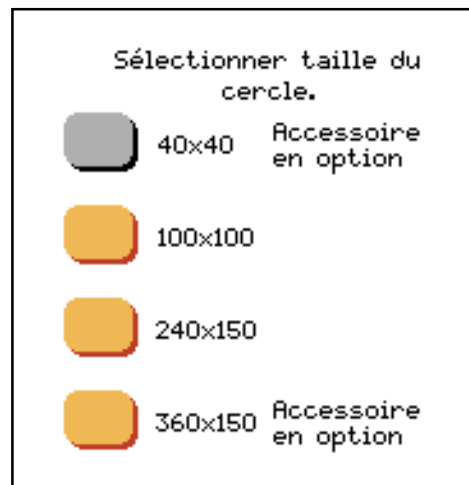

Repère ouvrage en cours

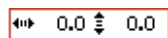

Les chiffres constituent un repère de l'ouvrage en cours, en mm, à partir du point de départ d'origine. Le signe + indique un déplacement vers le haut et la droite, le signe - indique un déplacement vers le bas et la gauche.

Astuce: Lorsque vous réalisez une grande broderie et que vous devez éteindre la Designer I, notez le repère de l'ouvrage en cours, le nombre de points et la couleur en cours. Vous pourrez ainsi continuer votre ouvrage au stade où vous l'avez laissé.

