

# Designer SE update version 8079 or higher

## Arrêt de l'aiguille en haut / en bas

Appuyez sur ce bouton pour déplacer l'aiguille vers le haut ou le bas. La position d'arrêt de l'aiguille est indiquée par une flèche dirigée vers le haut ou vers le bas à côté de l'aiguille recommandée sur l'écran. Vous pouvez également appuyer une fois sur la pédale de commande pour abaisser ou relever l'aiguille.

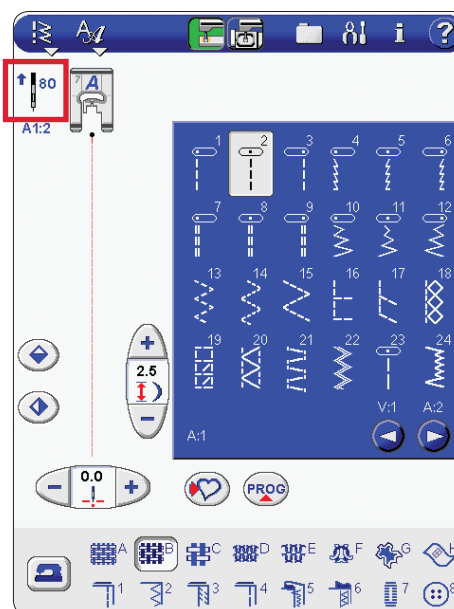

## Souris USB

Pour travailler avec votre écran Designer interactif, vous pouvez également utiliser une souris avec une connexion USB. Insérez la prise USB de la souris dans le port USB supérieur de votre Designer SE. Un curseur apparaît à l'écran.









Visitez le site [www.husqvarnaviking.com](http://www.husqvarnaviking.com) ou contactez votre distributeur agréé pour en savoir plus sur les souris USB compatibles.

## Alarme sonore

Décochez la case pour désactiver l'alarme sonore. Ce réglage est enregistré lorsque vous éteignez la Designer SE.





## Ajustement des points ou des lettres dans le programme



Pour ajuster les points dans le programme, déplacez le curseur en avant ou en arrière point par point à l'aide de  et . Lorsque le curseur est positionné à la fin du programme,  apparaît avec le symbole . Appuyez sur  pour déplacer le curseur directement au début du programme.  apparaît alors avec le symbole . Appuyez sur  pour déplacer le curseur à la fin du programme.



## Mise à l'échelle

Grâce à la fonction de mise à l'échelle, vous pouvez réduire ou agrandir la taille du motif jusqu'à 20 % en appuyant sur - ou +. Par défaut, les proportions sont verrouillées, ce qui est annoncé par une icône avec un cadenas fermé . Appuyez sur celui-ci pour le déverrouiller, . La hauteur et la largeur sont maintenant ajustées séparément, et les boutons de mise à l'échelle changent pour indiquer + et - horizontalement et verticalement.

Vous pouvez aussi utiliser les options de motifs à l'écran pour faire changer les dimensions de votre motif.

Pour modifier la taille du motif de plus de 20 %, utilisez la fonction Redimensionner. Accédez à la fonction Redimensionner lorsque les proportions de mise à l'échelle sont verrouillées () en appuyant sur  entre les boutons - et +.

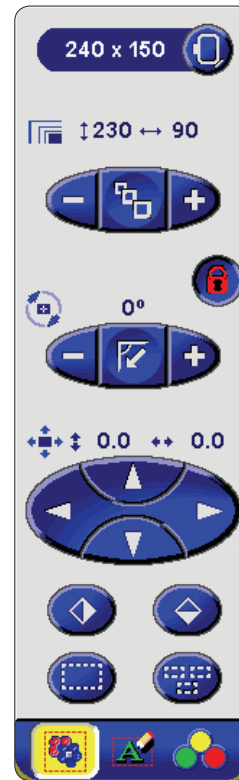

Mise à l'échelle  
Redimensionner



Mise à l'échelle non  
proportionnelle

## Redimensionner





Votre Designer SE permet de modifier la taille des motifs de broderie de deux manières. La mise à l'échelle agrandit ou diminue la taille du motif de 20 % sans modifier le nombre de points du motif. La fonction Redimensionner permet de diminuer la taille du motif de 50 % et l'agrandir plusieurs fois et recalcule le nombre de points dans le motif, de telle sorte que les motifs plus petits comptent moins de points et les motifs plus grands plus de points.

### Fenêtre Redimensionner

1. Sélectionnez le motif que vous souhaitez redimensionner en appuyant dessus sur l'écran, et appuyez sur  pour faire apparaître la fenêtre Redimensionner.

**REMARQUE** : Les programmes de points et les textes de broderie ne peuvent pas être redimensionnés. S'ils sont sélectionnés, un message apparaît lorsque vous essayez d'ouvrir la fenêtre Redimensionner.

**REMARQUE** : Une fois que la fenêtre Redimensionner est sélectionnée, vous ne pouvez plus sélectionner un autre motif.



2. Ajustez la taille du motif à l'aide des boutons + et -  ou la fonction sélectionner / glisser pour redimensionner  dans les options de motif à l'écran. Dans la fenêtre Redimensionner,  remplace la fonction de mise à l'échelle . La taille de votre motif s'affiche en millimètres au-dessus des boutons pour redimensionner. Appuyez sur  pour revenir à la taille initiale du motif.
3. Ajustez le positionnement de votre motif pour qu'il rentre dans votre cercle à broder avec les autres motifs à l'aide des boutons de rotation et de positionnement ou des options de motifs à l'écran, ainsi que les boutons d'inversion.

### Sauvegarder le motif de remplissage

Deux options sont proposées pour la manière dont les motifs de remplissage apparaîtront après avoir été redimensionnés. Le réglage par défaut ne conserve pas les motifs et les styles de remplissage : c'est la manière la plus rapide de redimensionner des motifs avec votre Designer SE. Si la case Sauvegarder le motif de remplissage est cochée, le processus Redimensionner sauvegarde les motifs et les styles de remplissage dans les zones du motif selon la façon la mieux adaptée au motif. Ceci prend un peu plus de temps.

### Commencer à redimensionner

Lorsque vous êtes satisfaite de la taille et de la position de votre motif, appuyez sur  pour confirmer tous les changements réalisés dans la fenêtre Redimensionner puis commencez à redimensionner et à calculer le nombre de points. Un sablier apparaît sur l'écran jusqu'à ce que le processus Redimensionner soit achevé. La fenêtre Redimensionner se ferme automatiquement. Votre écran Designer interactif affiche alors le motif redimensionné en 3D.

Pour revenir à l'écran de composition sans accepter les changements du motif redimensionné, appuyez sur  **REMARQUE** : La Designer SE permet de réduire de 50 % en largeur et en longueur et d'agrandir jusqu'à la taille du Méga Cercle. Si le motif est trop complexe pour la fonction Redimensionner, un message apparaît lorsque vous appuyez sur .

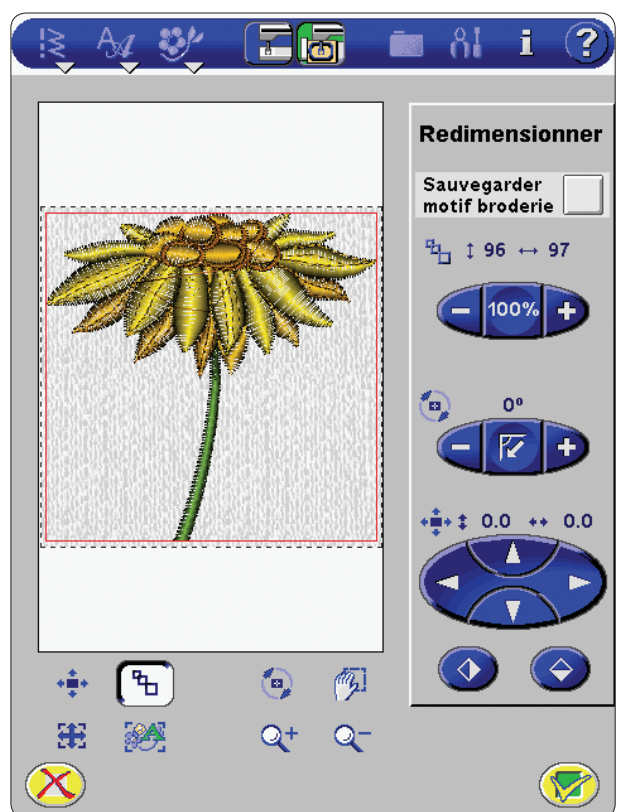
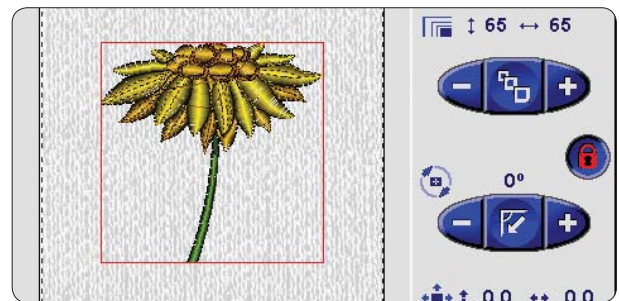

**Sauvegarder motif broderie** 

## Informations importantes concernant la fonction Redimensionner

Étant donné que les motifs de broderie sont numérisés pour une taille de motif spécifique, il est important de prendre en compte les quelques informations suivantes pour redimensionner les motifs avec la Designer SE.

- Votre motif est toujours redimensionné de façon proportionnelle. Par exemple, un motif réduit de 50 % sera 50 % plus petit en longueur et en largeur. Lorsque vous réduisez un motif détaillé, il est possible que certains de ces détails soient perdus ou déformés et / ou que des accumulations de points épais se forment dans la zone détaillée du motif, car il y a plus de points réalisés dans cette zone. Dans certains cas, il est recommandé de réduire les motifs détaillés à 75 % seulement.
- Brodez toujours un échantillon de test de votre motif redimensionné avant de le coudre sur un vêtement ou un ouvrage.
- Visualisez votre motif redimensionné en 3D sur l'écran Designer interactif et assurez-vous qu'il s'intègre bien dans le cercle, car la fonction Redimensionner permet de redimensionner à une taille supérieure à celle du cercle. Dans ce cas, si vous essayez de passer à la broderie Designer interactive, le message suivant apparaît : « Motif en dehors de la zone du cercle ».
- Lorsque vous agrandissez un motif de manière importante, vous risquez d'avoir des points irréguliers dans le motif. Redimensionnez à un pourcentage plus faible pour un meilleur résultat. En raison de l'espace mémoire disponible dans votre Designer SE, vous risquez de constater que certains motifs sont trop complexes pour être redimensionnés par la machine. Nous vous recommandons de redimensionner les motifs très grands et / ou complexes sur votre PC à l'aide des programmes des logiciels Embroidery Studio ou 3D Stitch Editor Embroidery, disponibles auprès de votre distributeur agréé Husqvarna Viking.
- Si vous répétez la fonction Redimensionner sur un motif qui se trouve sur l'écran Designer interactif mais n'a pas encore été enregistré, celui-ci revient toujours au motif d'origine pour redimensionner à nouveau, ce qui permet d'obtenir la meilleure qualité de point possible. Si un motif a été enregistré en taille redimensionnée et est affiché à nouveau sur l'écran Designer interactif pour être redimensionné, les nouvelles dimensions sont appliquées sur un motif déjà redimensionné et ceci peut entraîner des irrégularités dans les points. Pour obtenir un résultat optimal, lancez la fonction Redimensionner avec un motif à la taille d'origine.
- En fonction de la proportion selon laquelle vous redimensionnez un motif, et du nombre de points qu'il contient, le processus Redimensionner prend plus ou moins de temps. Redimensionner un motif très grand ou complexe peut prendre jusqu'à quelques minutes. Une fois que vous avez appuyé sur , vous ne pouvez pas annuler le processus Redimensionner et vous devez attendre qu'il soit achevé. En appuyant sur  dans l'écran de composition, vous pouvez restaurer l'apparence d'origine du motif.
- Nous vous recommandons d'utiliser la mise à l'échelle à la place de Redimensionner pour modifier la taille du motif de moins de 20 % et pour les broderies numérisées avec des points doubles ou triples, telles que les broderies en point de croix. Dans ce cas, vous n'ajoutez pas de points au motif ; pour rendre le motif plus grand ou plus petit, vous rendez seulement chaque point initial plus grand ou plus petit.
- L'ordre dans lequel vous ajustez la taille, faites pivoter, inversez les points, etc. n'a pas d'importance. Lorsque vous appuyez sur , la Designer SE redimensionne toujours d'abord, puis ajoute la rotation, l'inversion etc.